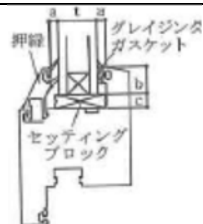
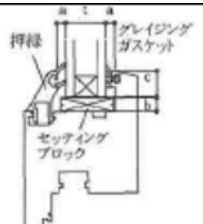

公共建築工事標準仕様書(建築工事編)平成 28 年版 第1刷, 第2刷 正誤表

頁	章	節	項	項名称	改定箇所	誤	正
149	9	5	3	防水層の種類及び工程	表 9.5.2 の種類	Y-2 (注) 2	<u>Y-2 (注) 1</u>
259	16	3	4	表 16.3.4	備考欄の図中の (c) と (b) を入れ替える		
368	22	3	3	材料	表 22.3.2 の表番号	表 22.3.2	<u>表 22.3.1</u>

公共建築工事標準仕様書(建築工事編)平成 28 年版 第3刷 正誤表

頁	章	節	項	項名称	改定箇所	誤	正
149	9	5	3	防水層の種類及び工程	表 9.5.2 の種類	Y-2 (注) 2	<u>Y-2 (注) 1</u>
259	16	3	4	表 16.3.4	備考欄の図中の (c) と (b) を入れ替える	